

- ▶ **Descripción**  
Reemplazo de Juego de Cartucho para Mingitorios Waterfree de Sloan.
- ▶ **Características**
  - No utiliza agua
  - Diseño sin función mecánica
  - Cartucho de Cierre, Sellado, Patentado
  - Líquido Biodegradable Sellador de Cartucho que elimina todos los olores
- ▶ **Beneficios**
  - Mejora en higiene y seguridad
  - Reducción de costos de agua y drenaje
  - No requiere de tubería de alimentación
  - Sin Olor
  - Fácil instalación y reemplazo
- ▶ **Ahorro**  
Un camión cisterna contiene aproximadamente 4,500 galones de agua. Sorprendentemente, un solo cartucho ahorra más de dos camiones cisterna de agua completos. Esto significa que uno de nuestros mingitorios puede ahorrar casi nueve camiones cisterna de agua en un solo año.
- ▶ **Especificaciones**
  - Juego de Cartucho — Diseñado para durar al menos 7000 usos
  - Cartucho hecho de ABS reciclable
  - Líquido Sellador — 100% biodegradable
  - Herramienta para instalación/remoción del Cartucho (Llave)
  - Guante Protector
  - Bolsa para Eliminación

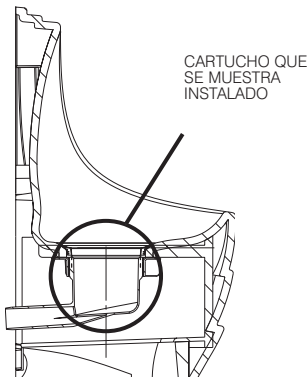

El Cartucho está diseñado para durar al menos 7000 usos y para recibir desechos a través de agujeros para desagüe. Los desechos pasan a través de una capa emisible de Sellador, continúan por un Sistema de Trampa de Sifón y se descargan a través de una Pantalla Patentada para evitar la pérdida de Sellador. Un Tubo de Descarga en la carcasa dirige el flujo de desechos hacia el sistema de desagüe del edificio. El Cartucho está diseñado como componente reemplazable cuando su función se ha agotado.



Presentando Tecnología Falcon Waterfree



La imagen muestra el Cartucho solamente.

**El Juego de Cartucho incluye: Cartucho, Llave para Cartucho, Paquete de Sellador, Guante Protector y Bolsa para Eliminación.**

### El Nuevo Cartucho para Mingitorio Waterfree de Sloan

### Conserva nuestros Recursos Naturales y reduce costos

Existen cuatro funciones primarias en el sistema de cartucho. Primero, el cartucho actúa como embudo, dejando que el líquido de la taza fluya hacia el cartucho. Segundo, el cartucho contiene el líquido sellador. Conforme el desecho líquido entra al cartucho, nuestro líquido sellador crea una barrera entre el desecho y el aire libre, eliminando así todos los olores. Tercero, el cartucho actúa como filtro para sedimento úrico. Una parte importante del sedimento que puede causar corrosión a la tubería se atrapa en el fondo del cartucho. Cuarto, el cartucho deja que el desecho restante se elimine libremente hacia el desagüe.

IAPMO 1GC 161-2000 y ANSI Z124.9-94



CUMPLE LOS LINEAMIENTOS DE LA LEY DE AMERICANOS CON INCAPACIDADES Y CON ANSI A117.1 EDIFICIOS E INSTALACIONES ACCESIBLES Y UTILIZABLES - REVISE LOS CÓDIGOS LOCALES



® Certificado

Espacio para la Aprobación del Arquitecto / Ingeniero	
Trabajo: _____	Fecha: _____
Modelo Especificado: _____	Cantidad: _____
Variaciones Especificadas _____	
Cliente / Mayorista _____	
Contratista _____	
Arquitecto _____	

La información contenida en este documento está sujeta a cambio sin previo aviso

**SLOAN VALVE COMPANY • 10500 SEYMOUR AVENUE • FRANKLIN PARK, IL 60131**

Teléfono: 1-800-9-VALVE-9 o 1-847-671-4300 • Fax: 1-800-447-8329 o 1-847-671-4380 • <http://www.sloanvalve.com>