

EBF-85

► Descripción

Grifo lavamanos electrónico activado por sensor y accionado a baterías para el funcionamiento con agua templada o caliente/fría.

► Medida del caudal

- Boquilla rociadora a prueba de vandalismo de 1,9 lpm
(Véase la sección **Accesorios**, para obtener más información sobre las opciones de boquillas rociadoras)

► Especificaciones

Grifo lavamanos de latón cromado, accionado a baterías, activado por sensor, de conformidad con la ADA, con las siguientes características:

- Módulo de control de circuito protegido contra salpicaduras
- Sensibilidad autoadaptable, automática, por fibra óptica
- Indicador de batería baja por tono audible
- Válvula solenoide filtrada duradera
- Tubo en T Bak-Chek para agua caliente/fría
- Chapa de guarnición con pasador antigiro (especifíquese 101,6 mm o 203,2 mm)
- Boquilla rociadora a prueba de vandalismo con control de flujo compensador de presión
- Protección de fibra óptica de polipropileno
- Incluye cuatro (4) baterías alcalinas C

► Variantes

(Añádase el sufijo al número de modelo para su inclusión con el grifo)

• Chapa de guarnición (debe especificarse)

- 4** Chapa de guarnición para lavabo con juego central de 101,6 mm
- 8** Chapa de guarnición para lavabo con juego central de 203,2 mm

• Válvulas de mezclado de temperaturas (opcional)

- ADM** Válvula de mezclado mecánica sobre repisa
- BDM** Válvula de mezclado mecánica bajo repisa
- BDT** Válvula de mezclado termostática bajo repisa
Tubo en T Bak-Chek no requerido o proporcionado cuando se incluye con el grifo una válvula de mezclado de temperaturas.

Consúltense con la fábrica las posibles variantes de acabado

► Accesorios (especifíquense por separado)

• Boquillas rociadoras a prueba de vandalismo

- ETF-1027-A** Boquilla rociadora de flujo laminar de 8,3 lpm
(recomendada para aplicaciones médicas)
- ETF-1022-A** Aireador de 8,3 lpm

• Depurador de rejilla

- ETF-460-A** Depurador de rejilla de latón cromado con tubo de salida de 31,75 mm

Si se desea tener una lista completa de los accesorios y variantes de grifos OPTIMA, véase la sección de accesorios OPTIMA del catálogo de Sloan.



► De conformidad con la ADA

► Automático

El grifo lavamanos electrónico, accionado a baterías, OPTIMA Plus® EBF-85 de Sloan funciona por medio de un sensor adaptable por infrarrojos que está conectado al grifo por un cable de fibra óptica. Cuando las manos del usuario se sitúan dentro del alcance efectivo del sensor, el solenoide activa el flujo de agua. El agua templada fluye desde el grifo hasta que las manos se retiran. A continuación, el grifo se cierra automáticamente.

► Higiene

Lo último en protección sanitaria — no hay manijas que girar o botones que pulsar. Ayuda a controlar la difusión de enfermedades infecciosas.

► Economía

El funcionamiento automático proporciona más ahorro en el gasto de agua que otros tipos de grifería. Reduce los costos de mantenimiento y funcionamiento. El ajuste de alcance autoadaptable permite una instalación rápida y fácil. Funcionamiento por baterías ideal para las instalaciones de modernización.

► Garantía

3 años (limitada).

► Conforme a:

ASME A112.18.1 y CSA B125.1



Espacio para la aprobación del arquitecto/ingeniero

Nombre del trabajo _____ Fecha _____

Modelo especificado _____ Cantidad _____

Variantes especificadas _____

Cliente/Mayorista _____

Contratista _____

Arquitecto _____

EBF-85

Descripción

Grifo lavamanos electrónico activado por sensor y accionado a baterías para el funcionamiento con agua templada o caliente/fría.

Medida del caudal

□ Boquilla rociadora a prueba de vandalismo de 1,9 lpm
(Véase la sección **Accesorios**, para obtener más información sobre las opciones de boquillas rociadoras)

ESPECIFICACIONES ELÉCTRICAS

Circuito de control

6 V CC — Funciona con cuatro (4) pilas alcalinas C. Ajuste de alcance autoadaptable, indicador audible de solución de problemas y de batería baja. El cable de fibra óptica entre el módulo electrónico y el grifo mantiene el circuito de las señales electrónicas por debajo del lavabo.

Vida útil de la batería

2 años a 8.000 ciclos por mes

Alcance del sensor Optima®

Nominal: 102 mm - 127 mm
Zona autoadaptable: 51 mm - 203 mm. El alcance del autoajuste del grifo dentro de esta zona depende de la profundidad y reflectividad del lavabo.

Válvula solenoide

Solenoides de bloqueo de baja energía con derivación de autolimpieza y filtro depurador de limpieza integral.

Parámetros de ajuste del tiempo de espera

30 segundos — La configuración del tiempo de espera del grifo determina el tiempo máximo que el grifo funcionará en modo de detección continua. El EBF-85 sale de fábrica con un tiempo de espera de 30 segundos. Consúltese con la fábrica si se desea más información sobre los parámetros del tiempo de espera que cumplan con los requisitos específicos de determinadas aplicaciones.

El módulo para el control de la distancia máxima se puede instalar en el tubo de descarga

762 mm

DIMENSIONES DEL GRIFO

(se muestra con chapa de guarnición de 101,6 mm)

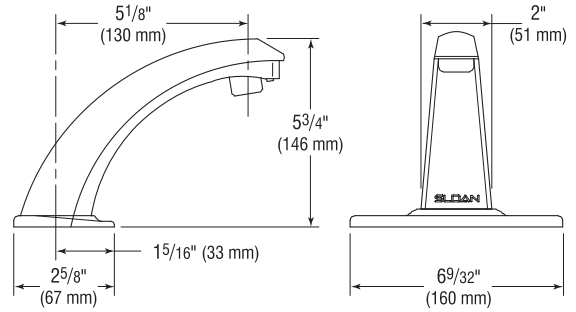

FUNCIONAMIENTO

1. Se emite un haz continuo de luz invisible desde el sensor OPTIMA®. Los cables de fibra óptica transmiten la luz desde el circuito al tubo de descarga.

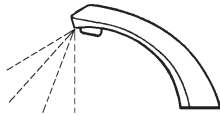

2. El grifo se activa colocando las manos debajo de la boquilla rociadora, que activa así la válvula solenoide. El agua templada fluye mientras las manos continúen situadas dentro del alcance del sensor (parada automática a los 30 segundos).



3. Cuando se retiran las manos, el flujo de agua se detiene automáticamente. El grifo queda entonces preparado para el siguiente usuario.

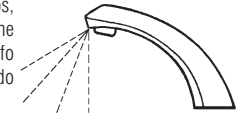

Grifo ETF-85 con tubo en T Bak-Chek para suministro de agua caliente y fría (se muestra con chapa de guarnición de 101,6 mm)

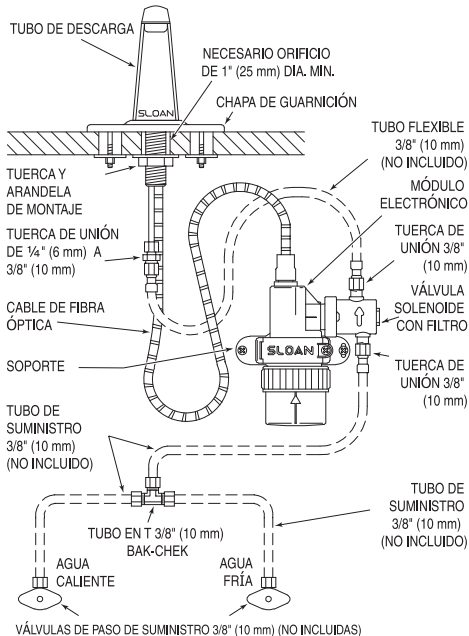

Grifo ETF-85 con válvula de mezclado con la variante ADM para el suministro de agua caliente y fría (se muestra con chapa de guarnición de 203,2 mm)

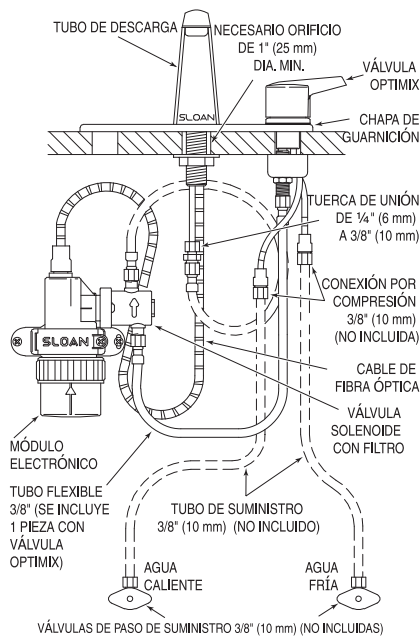

Grifo ETF-85 con válvulas de mezclado con las variantes BDM y BDT para el suministro de agua caliente y fría (se muestra con chapa de guarnición de 101,6 mm)

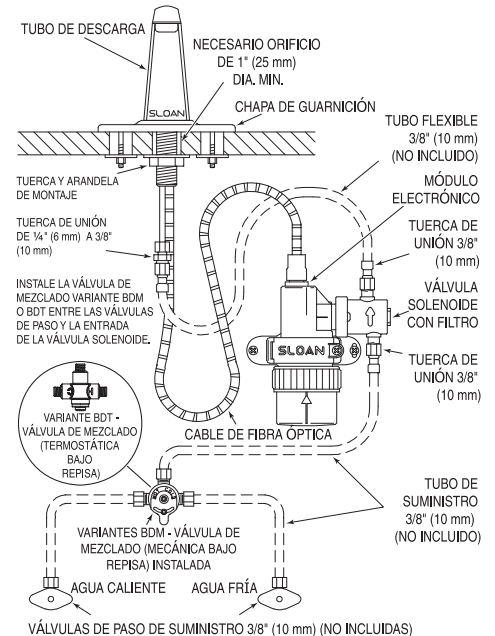

SLOAN VALVE COMPANY • 10500 SEYMOUR AVENUE • FRANKLIN PARK, IL 60131 U.S.A.

Teléfono: 800-982-5839 ó 847-671-4300 • Fax: 800-447-8329 ó 847-671-4380 • www.sloanvalve.com